

# Bienestar Infantil

en contextos escolares de Puerto Ordaz

Presentado por

**Centro de Estudios Regionales**



# Contenido

## **01 Descripción del estudio**

Origen, metodología, fases del proyecto y categorías de análisis

## **02 Hallazgos relevantes**

Análisis de resultados

## **03 Reflexiones finales**

Aspectos destacados del estudio

## **04 Propuestas de intervención**

Próximos pasos

01

# Descripción del estudio



# Origen

Surge a partir de la necesidad de contribuir al estudio cualitativo multinacional que permitiera realizar análisis comparativos sobre **cómo perciben los niños el bienestar** a partir de sus propias experiencias cotidianas, y **cómo el contexto nacional y/o local influye** en dichas percepciones.

Los principios de la red internacional *Children's Understandings of Well-Being (2018)* para el desarrollo de estudios cualitativos de bienestar infantil son:

- Considerar a los **niños como sujetos participativos** de la investigación
- Entender las **perspectivas de los niños dentro del contexto** en el que conviven
- Participar en el proceso de investigación como **co-constructores de significados**



Children's Understandings of Well-being  
global and local contexts  
Multinational Qualitative Study

## Objetivo

Explorar la vinculación entre el contexto escolar, el entorno social y los significados de bienestar infantil según las narrativas de los niños sobre sus experiencias cotidianas.

---

## Ámbito geográfico

4 escuelas ubicadas en Puerto Ordaz, estado Bolívar – Venezuela

---

## Enfoque del estudio

Cualitativo

---

## Técnicas

Observación, grupo focal y entrevista semiestructurada

---

## Instrumentos

Bitácora, análisis de contenido, guion de entrevista semiestructurada

---

## Muestreo

Intencional

---

## Muestra

50 niños y niñas de diferentes estratos socioeconómicos, con edades entre 8 y 12 años, estudiantes de escuelas públicas y privadas

---

## Levantamiento de información

Marzo – Junio 2023



# Metodología de clusters

Muestra	Estratos	Características
20	I (Buenas condiciones)	<p>Mayor acceso a tecnología (computadoras e internet)</p> <p>Mejor acceso a educación y completitud de educación secundaria</p> <p>Menor proporción de hogares en situación de pobreza</p> <p>Mayor nivel de actividad en la economía y tasas de ocupación</p>
10	II (Regulares condiciones)	<p>Acceso restringido a tecnología</p> <p>Nivel de cobertura educativa con inequidades sociales</p> <p>Amplio predominio de hogares en situación de pobreza e inseguridad alimentaria</p> <p>Nivel promedio de actividad de la economía e inserción ocupacional</p>
20	III (Muy malas condiciones)	<p>Acceso inferior a la educación y exclusión de población masculina</p> <p>Alta prevalencia de hogares con déficit de servicios públicos y en situación de pobreza</p> <p>Severas deficiencias nutricionales e inseguridad alimentaria</p> <p>Bajos niveles de actividad económica e inserción ocupacional</p>

# Fases del proyecto

## ■ Fase I. Identificación de conceptos de bienestar

Diseño de mapas – narración de experiencias cotidianas de los niños

## ■ Fase II. Reconstrucción de significados de bienestar

Simulaciones y rally – exploración y comprensión de los conceptos y categorías clave del bienestar infantil

## ■ Fase III. Descripción del contexto

Fichas comunitarias – entrevistas autodirigidas al personal de las escuelas



# Categorías de análisis

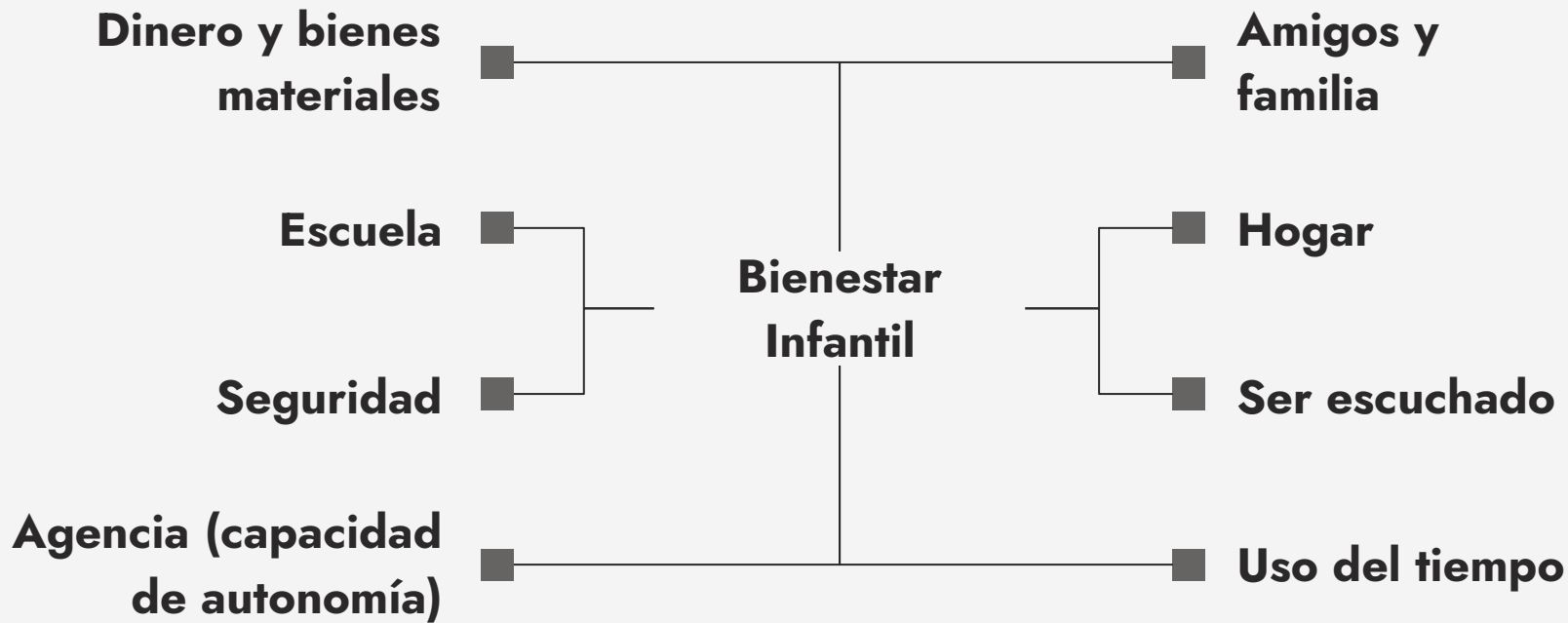



02

# Hallazgos relevantes





# Preguntas de investigación

- **¿Cuál es el significado que los niños entre 8 a 12 años de los diferentes clusters le dan al bienestar infantil?**
- **¿Cómo se vincula el entorno social y el contexto escolar con los significados de bienestar infantil que tienen los niños de 8 a 12 años de los diferentes clusters?**
- **¿Cuáles son los problemas que los niños perciben y quisieran cambiar de sus vidas?**

# Análisis de resultados

- **¿Cuál es el significado que los niños entre 8 a 12 años de los diferentes clusters le dan al bienestar infantil?**

## Cluster I

Estado físico, emocional y social que implica la ausencia de enfermedades, una alimentación saludable, relaciones positivas con el entorno, y el acompañamiento.

## Cluster II

Importancia del autocuidado y el cuidado a los demás, así como el bienestar colectivo de la infancia libre de violencia. Los niños de este grupo valoran la seguridad y el apoyo familiar.

## Cluster III

Enfatiza la salud física y emocional, así como el autocuidado y la sensación de comodidad. La seguridad y el aspecto emocional son esenciales en su bienestar.

# Análisis de mapas

Estos mapas parecen reflejar su **percepción del entorno y sus experiencias, mostrando preocupaciones, esperanzas y realidades vividas.**

Pueden ser un indicador útil para comprender la **realidad emocional y social de los niños**, así como para **detectar posibles situaciones de riesgo o necesidades de intervención.**

## Cluster I

Estructura familiar consolidada pero falta de comunicación entre sus miembros.

## Cluster II

Conflictos familiares y falta de apoyo familiar.

## Cluster III

Situaciones de desapego familiar, pérdidas familiares y deseo de mantener unión familiar a pesar de las adversidades.



# Análisis de resultados

- **¿Cómo se vincula el entorno social y el contexto escolar con los significados de bienestar infantil que tienen los niños de 8 a 12 años de los diferentes clusters?**

## Cluster I

La seguridad, la estabilidad económica y el apoyo familiar contribuyen positivamente al significado de bienestar.

## Cluster II

La relación escuela-comunidad desempeña un papel importante en su bienestar emocional y social. Se observa una valoración positiva del apoyo comunitario y educativo

## Cluster III

La falta de recursos, el entorno inseguro y las condiciones educativas afectan negativamente su percepción de bienestar.

# Aspectos relevantes por categoría de análisis

## Dinero y bienes materiales

Clusters	Necesidades familiares para una buena vida	Preocupación por el dinero
<b>Buenas condiciones</b>	No hacen mención de dinero. <i>"Amor, compañía, paz, salud y trabajo".</i>	Relacionada con la seguridad y la estabilidad familiar. <i>"No, porque tengo a mi familia"; "Sí, para no ser pobre".</i>
<b>Regulares condiciones</b>	No mencionan el trabajo como mecanismo para una buena vida. <i>"Amor, dinero, respeto, buena comida, Dios, casa, educación, salud".</i>	Relacionada con la posibilidad de adquirir bienes y cubrir necesidades básicas. <i>"Sí, porque el dinero me ayuda a tener cosas necesarias"; "Para comprar medicinas a mi mamá"</i>
<b>Muy malas condiciones</b>	No mencionan el trabajo ni el dinero, únicamente bienes materiales y emocionales. <i>"Amor, comida, hogar digno, teléfono, televisor, unión, felicidad".</i>	Relacionada con la seguridad alimentaria. <i>"Sí, lo necesito para comer"</i>



# Aspectos relevantes por categoría de análisis

## Escuela

Clusters	Importancia de la escuela	Valoración positiva de la escuela	Valoración negativa de la escuela
<b>Buenas condiciones</b>	Actividades dentro de la escuela. <i>"Convivir, aprender, compartir, jugar, maestras"</i>	Recreo, amigos, educación física.	Matemáticas, peleas, estar lejos de mi familia.
<b>Regulares condiciones</b>	Infraestructura e integrantes de la escuela. <i>"Aire acondicionado, trabajadores, maestras, aprender, compañeros buenos"</i>	Actividades, biblioteca, almuerzo, recreo.	Baños, puertas, niños malos, groserías.
<b>Muy malas condiciones</b>	Integrantes de la escuela. <i>"Compañerismo, deporte, maestras, obreras"</i>	Aprender, jugar, convivir, amigos	Bullying, comida, peleas, parque, cancha, pupitres.

# Aspectos relevantes por categoría de análisis

## Amigos y familia

Clusters	Actividades realizadas con el entorno	Soporte diario
<b>Buenas condiciones</b>	Diversidad de actividades recreativas hasta tareas cotidianas. <i>"Salir, pasear, jugar, gimnasia, patinaje, piscina..."</i>	Surge el concepto de "familia", y la figura del maestro. <i>"Familia, mascotas, profesor"</i>
<b>Regulares condiciones</b>	Incluyen actividades recreativas y sociales en la escuela y en casa. <i>"Dibujar, escuela, manualidades, jugar, TikTok..."</i>	Surge el concepto de "familia" y hacen mención de amigos cercanos. <i>"Amigos, familia"</i>
<b>Muy malas condiciones</b>	Mayormente actividades dentro de casa. Incluyen hacer tareas. <i>"Bailar, dibujar, ver TV, tareas, leer..."</i>	Refieren a un solo miembro de la familia, también agregan amigos. <i>"Amigos, mamá, papá, hermano..."</i>





# Aspectos relevantes por categoría de análisis

## Hogar

Clusters	Descripción del hogar	Descripción de la convivencia
<b>Buenas condiciones</b>	Refieren al ambiente del hogar. <i>"Acogedor, cómodo, espacioso, divertido"</i>	Mayormente positiva, destacando características de afecto y respeto. <i>"Amables, educadas, felices, fantásticos"</i>
<b>Regulares condiciones</b>	Refieren a la infraestructura. <i>"Bonito, cómodo, pequeño, decoración"</i>	En su mayoría aspectos negativos. <i>"Bravos, gritones, groseros, molestos, lloran, fastidiosos, sensibles"</i>
<b>Muy malas condiciones</b>	Refieren a la infraestructura y ambiente. <i>"Feo, solitario, pequeño, bonito"</i>	En su mayoría aspectos positivos, pero con algunas descripciones alarmantes. <i>"Chéveres, alegres, felices, malos, padrastro que asfixia"</i>

# Aspectos relevantes por categoría de análisis

## Uso del tiempo

<b>Clusters</b>	<b>Actividades en tiempo libre</b>	<b>Actividades valoradas positivamente</b>	<b>Actividades valoradas negativamente</b>
<b>Buenas condiciones</b>	Diversas, incluyendo recreativas, deportivas y sociales. <i>"Fútbol, videojuegos, salir, Netflix, estar sola".</i>	<i>Manualidades, deportes, estar con mi familia.</i>	<i>Pelear, limpiar, tarea.</i>
<b>Regulares condiciones</b>	Mayormente actividades en casa. <i>Jugar en el cuarto, ver TV, Tiktok.</i>	<i>Jugar, leer, cantar, bailar.</i>	<i>Cuando me molestan, me mandan a limpiar y fregar.</i>
<b>Muy malas condiciones</b>	Mayormente actividades en casa. <i>Estar en casa, leer la biblia, descansar, jugar.</i>	<i>Dibujar, escribir cuentos, sola, jugar.</i>	<i>Estudiar mucho, dormir, hacer divisiones.</i>

# Aspectos relevantes por categoría de análisis

## Seguridad

Clusters	¿Qué significa estar seguro?	Sensación de seguridad
<b>Buenas condiciones</b>	Protección familiar y el entorno tranquilo. <i>"Estar con mi familia. Estar tranquilo".</i>	Con un familiar en particular, o solos. <i>"Tener tiempo para pensar y saber elegir correctamente. Mi abuelo, porque me protege".</i>
<b>Regulares condiciones</b>	Protección personal y la confianza en sí mismos. <i>"Estar protegida. No saber algo que te causa peligro".</i>	Solos, dentro de casa. <i>"Quedarme encerrado en mi casa. Que no haya secretos. No salir".</i>
<b>Muy malas condiciones</b>	Acompañamiento. <i>"Sentirme acompañada. Estar con personas que inspiren confianza".</i>	Solos dentro de casa, y en ambiente armonioso. <i>Estar en mi habitación. Cuando mamá y papá no pelean. No estar en la calle.</i>

# Aspectos relevantes por categoría de análisis

## Ser escuchado

Clusters	Situaciones donde se sienten importantes	Deseo de ser más escuchados
<b>Buenas condiciones</b>	En su mayoría no expresan sensación de ser escuchados. <i>"No recuerdo alguna situación donde mi opinión importara. No siento que me escuchen".</i>	Para evitar situaciones negativas y por motivos afectivos. <i>"Sí, para expresar mis sentimientos más seguido. Me gustaría, para que no pasaran cosas malas".</i>
<b>Regulares condiciones</b>	Momentos especiales y actividades escolares. <i>"Cuando hago una exposición. Cuando estoy de cumpleaños".</i>	Por amigos, familiares y Dios en situaciones diversas. <i>"Sí, como una vez en el colegio que di una oración para que a mi amigo le dieran de comer y se hizo realidad. Quisiera que mi papá me escuchara más".</i>
<b>Muy malas condiciones</b>	En el ámbito escolar o algún familiar directo. <i>"En la escuela. Cuando hablé con mi hermana y me preguntó cómo me sentía".</i>	Señalan la importancia de la escucha en diversos contextos familiares. <i>Me gustaría sentirme más escuchada en mi casa, con mi familia.</i>



# Aspectos relevantes por categoría de análisis

## Agencia (capacidad de autonomía)

Clusters	Libertad para hacer lo que quiero	Situaciones en libertad
<b>Buenas condiciones</b>	Al finalizar responsabilidades y con algún miembro de la familia. <i>"Cuando me dejan solo en casa. Después de hacer mis deberes. Cuando estoy con mis primos".</i>	<i>En mi cumpleaños. No hay nadie en casa. El día del "hoy sí".</i>
<b>Regulares condiciones</b>	Espacios personales y en la escuela. <i>Cuando estoy sola. En el colegio. En mi cumpleaños.</i>	<i>Cuando mi mamá me dejó salir a la calle. Me dejaron usar el celular hasta tarde.</i>
<b>Muy malas condiciones</b>	En la escuela y con algún miembro de la familia. <i>En el parque. En la escuela. En casa de mi abuela.</i>	<i>En mi cumpleaños. Cuando me dieron permiso para ir al parque.</i>

# Análisis de resultados

- **¿Cuáles son los problemas que los niños perciben y quisieran cambiar de sus vidas?**

## Cluster I

Enfermedades  
Pobreza  
Maltrato animal  
Maltrato infantil  
Convivencia escolar

*“Las relaciones tóxicas del colegio para convertirlas en algo sano”; “El chisme”; “La gripe para que nadie se sienta mal”*

## Cluster II

Hacinamiento  
Recreación  
Condiciones de la vivienda  
Emociones  
Unión familiar

*“Tener una casa propia y un cuarto para mí”; “Poder viajar”; “La tristeza y el sufrimiento”; “La compañía de mi hermanita que está en otro país”; “Poder darles vivienda, comida y escuela a los que no tienen nada”.*

# Análisis de resultados

- **¿Cuáles son los problemas que los niños perciben y quisieran cambiar de sus vidas?**

## Cluster III

Convivencia familiar

Maltrato y abuso infantil

Violencia intrafamiliar

Condiciones de la vivienda

Guerra

Situación política

Bullying

Pobreza

*“Tener herramientas para evitar que me hagan daño”; “Adultos y niños malos que hacen cosas malas como robar y matar”; “Cambiaría mi casa por una tablet, un teléfono y un televisor”; “Que vendieran licor que no emborrache”; “Que mi papá no se acerque a mi mamá porque se maltratan”; “Que Dios le dé otra oportunidad a los ladrones para que dejen de robar”; “Que dejen de abusar de los niños”; “Las peleas por personas calmadas que se den la mano”; “Las guerras de los países”; “Quitar a Maduro”; “Esta escuela abandonada por una más grande y bonita”; “Cambiaría a mi padrastro por uno que no asfixie tanto”; “Cuando llueve, porque tengo que entrar a mi casa y pasan cosas malas”.*

03

# Reflexiones finales





# Reflexiones finales

## Aspectos destacados y coincidencias relevantes en el estudio

- Todos los clusters muestran una **correlación positiva entre el apoyo familiar y el bienestar infantil**.
- **Diversas formas de violencia o maltrato** son aspectos comunes valorados negativamente por los niños. Se reportaron casos de **niños dejados atrás, violencia y maltrato** en todos los clusters.
- Se evidenciaron casos de **niños que trabajan y estudian**.
- **La participación en actividades recreativas y la comunicación efectiva escuela-comunidad** son aspectos que contribuyen positivamente al bienestar infantil en todos los clusters.
- Se observa un **nivel de desarrollo cognitivo** superior en los niños de 8 años pertenecientes al cluster I que en los niños de 12 años pertenecientes al cluster III.

# Reflexiones finales

## Aspectos destacados entorno a lo educativo en el estudio

- **Profesores que enseñan.** La figura del maestro como figura de referencia para los niños.
- La escuela como institución de importancia para las **interrelaciones entre los niños, las familias y la comunidad educativa** además del proceso natural de enseñanza aprendizaje.
- El recreo como espacio que favorece la **convivencia y la recreación.**
- **Calidad educativa**, referencia sobre las deficiencias en los servicios, agua, luz y aseo, deteriora de infraestructura y falta de recursos tecnológicos.
- Rendimiento académico disperso, **retrasos en el aprendizaje** como consecuencia de la pandemia, programas de apoyo escolar.
- **Violencia escolar.** Física, psicológica, bullying y estructural

# Reflexiones finales

## Aspectos destacados entorno a lo psicológico en el estudio

- El estudio del bienestar infantil es un valioso aporte no solo a nivel de investigación, sino también para la **prevención**.
- El bienestar infantil ha tomado gran importancia a nivel internacional, siendo abordado desde una perspectiva integral que considera tanto la **salud física como la salud mental y psicosocial de los niños**.
- **Inclusión de la voz de los niños y la consideración de contextos sociales y culturales** como avances significativos.
- El desarrollo infantil se comprende desde una perspectiva contextual y sistémica por las **experiencias en el hogar y la escuela**, donde padres, maestros y la comunidad desempeñan un papel fundamental en la configuración del bienestar de los niños.
- El método de estudio incluyó la observación, grupos focales y entrevistas, permitiendo **comprender las percepciones de los niños sobre el bienestar y su participación activa en la construcción de significados**.

04

# Propuestas de intervención



# Propuestas

- Alianzas con escuelas para la expansión del estudio
  - Diseño de mecanismos para la visibilización y sensibilización entorno a la violencia
  - Promover registros de casos particulares en las escuelas
  - Expansión del estudio a otras regiones, incluyendo categorías psicológicas
- Políticas públicas que permitan recuperar infraestructura escolar
  - Espacios para la formación en prevención de la violencia escolar, maestros, niños, padres
  - Programas de formación de docentes para impactar en temas de calidad educativa en áreas básicas del conocimiento, así como en habilidades blandas

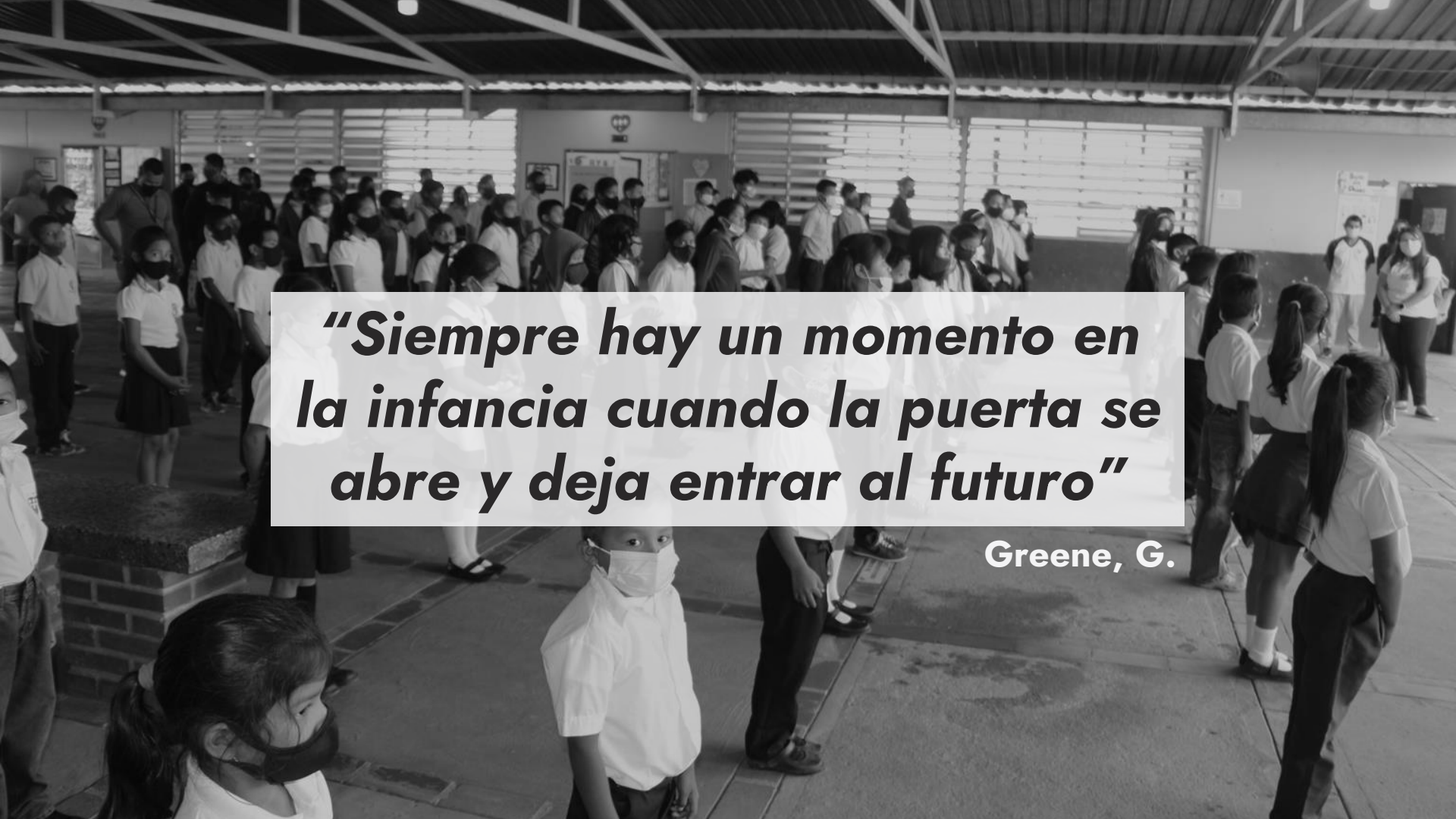

***“Siempre hay un momento en la infancia cuando la puerta se abre y deja entrar al futuro”***

**Greene, G.**



UCAB  
CENTRO DE ESTUDIOS REGIONALES

# ¡Gracias!

Claudia Arismendi  
[carismen@ucab.edu.ve](mailto:carismen@ucab.edu.ve) 

Janet Guerra  
[jguerra@ucab.edu.ve](mailto:jguerra@ucab.edu.ve) 

Marian Ojeda  
[mojedaca@ucab.edu.ve](mailto:mojedaca@ucab.edu.ve) 